

Driftsvejledning



TruTool F 301 (1A2)

Dansk





Indholdsfortegnelse

1.	Sikkerhed	4
1.1	Generelle sikkerhedshenvisninger	4
1.2	Specifikke sikkerhedshenvisninger.....	4
2.	Beskrivelse	5
2.1	Korrekt anvendelse.....	6
2.2	Tekniske data TruTool F 301.....	7
2.3	Falsning	8

Garanti

Reservedelsliste

Adresser

1. Sikkerhed

1.1 Generelle sikkerhedshenvisninger

- Læs hele driftsvejledningen og sikkerhedshenvisningerne (bestillingsnr. 0373678, rødt dokument), før maskinen tages i drift, og følg de anførte anvisninger nøje.
- Sikkerhedsforskrifterne iht. DIN VDE, CEE, AFNOR samt yderligere gældende forskrifter skal overholdes.



Fare

Livsfare pga. elektrisk stød!

- Når der arbejdes med maskinen, må elektriske ledninger ikke berøres. Maskinen er ikke isoleret.



Advarsel

Risiko for kvæstelser pga. ukorrekt anvendelse!

- Afmonter trykluftslangen inden hvert vedligeholdelsesarbejde på maskinen.
- Kontrollér trykluftslange, tilslutningskobling og maskine for beskadigelse før hver brug.
- Bær beskyttelsesbriller, høreværn, beskyttelseshandsker og arbejdssko under arbejdet.

1.2 Specifikke sikkerhedshenvisninger



Advarsel

Risiko for kvæstelser pga. ukorrekt anvendelse!

- Sørg for at stå sikkert, når der arbejdes med maskinen.
- Berør aldrig værktøjet, når maskinen kører.
- Før altid maskinen væk fra kroppen under arbejdet.
- Arbejd ikke med maskinen over hovedhøjde.



Forsigtig

Beskadigelse af udstyret pga. ukorrekt håndtering!

Maskinen bliver beskadiget eller ødelagt.

- Reparationer og undersøgelser af håndholdt trykluftsværktøj skal udføres af en uddannet fagmand. Anvend kun originalt tilbehør fra TRUMPF.

2. Beskrivelse



1 Håndtag til position: "Værktøj åben" og "Værktøj i arbejdsposition"

17 Drivvalse 30°

18 Drivvalse 75°

21 Styreskinne

25 Rulle (vandret)

42 Greb

60 Ophængsøje

61 Håndtag

62 Sikringshåndtag

347 Slangestuds

Falslukker TruTool F 301

Fig. 52523



2.1 Korrekt anvendelse



Advarsel

Risiko for kvæstelser!

- Maskinen må kun benyttes til de arbejder og materialer, som er beskrevet under "Korrekt anvendelse".

TRUMPF falslukker TruTool F 301 er en trykluftdrevet håndholdt maskine til følgende anvendelser:

- Lukning af Pittsburgh-falser på tilsvarende forarbejdede emner, som f.eks. ventilationskanaler, kabinetter, beholdere osv.
- Bearbejdning af alle falsehøjder.

Henvisninger

- Falsen kan lukkes på lige eller buede konturer.
- Maskinen tilpasser sig automatisk til den aktuelle materialetykkelse.

2.2 Tekniske data TruTool F 301

	Andre lande	USA
	Værdier	Værdier
Maks. materialetykkelse stål 400 N/mm ²	0.45 -1 mm	0.018-0.039 in
Kanthøjde	7.5-8 mm	0.295-0.315 in
Indvendig radius	min. 150 mm	5.9 in
Udvendig radius	min. 300 mm	11.8 in
Arbejdshastighed	5-8 m/min	16-26 ft/min
Mærkeeffekt	600 W	600 W
Vægt	5.2 kg	11.5 lbs
Maks. driftstryk (flydetryk)	6.2 bar	90 psi
Luftforbrug ved 6 bar	0.4 m ³ /min	28.3 cubic ft/min
Tilslutningsgevind	1/4"	1/4"
Trykluftslangens indvendige diameter	10 mm	0.4 in (3/8")

Tekniske data

Tab. 1

Vibration	Angivelser iht. EN 12096 Måleværdier iht. EN ISO 8662-10
Svingningsværdi på håndgreb a	0.85 m/s ²
Måleøjagtighed K	1.5 m/s ²

Tab. 2

Måleværdier blev ved bearbejdning af stålplade målt med maks. materialetykkelse 400 N/mm².

Støjemission	Angivelser iht. EN ISO 4871 Måleværdier iht. EN ISO 15744
A-vurderet lydtryksniveau L _{WA}	93 dB
A-vurderet lydeffektniveau på arbejdsplads L _{PA}	82 dB

Tab. 3

De angivne støjemissionsværdier udgøres af summen af måleværdierne og de dermed forbundne usikkerheder. De udgør en øvre grænse for de værdier, der kan forekomme ved målinger.

2.3 Falsning

Falsegeometri "Pittsburgh-fals"

Materialetykkelsesområde		Kanthøjde (B) [mm]	Illustration
[mm]	[in]		
0.45-1	0.295-0.315	8	<p>B Kanthøjde H Falsøjde</p>

Falsegeometri "Pittsburgh-fals"

Tab. 4

Bemærk

Falsekvaliteten afhænger meget af kanthøjden B. Hvis B er for lille, kan falsen ikke lukkes korrekt.

Valseanordning

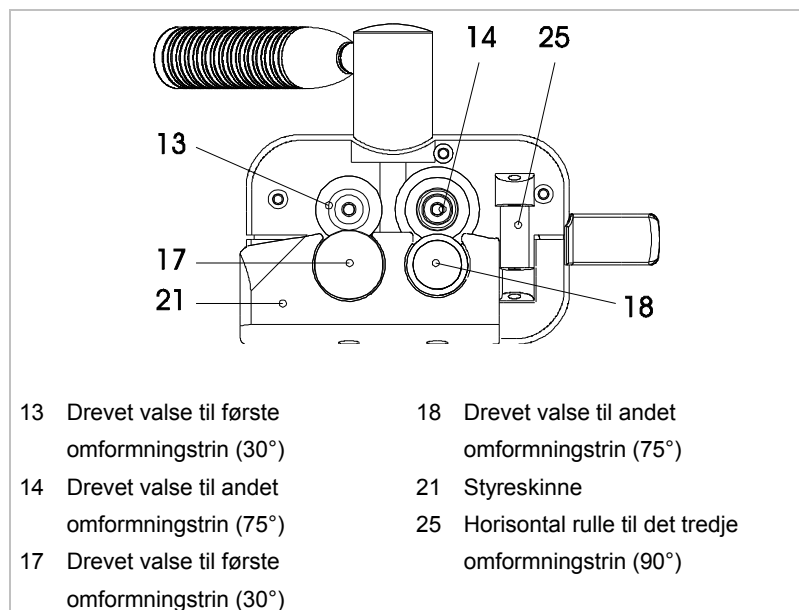

Visning af maskinen forned: Valseanordning

Fig. 18181

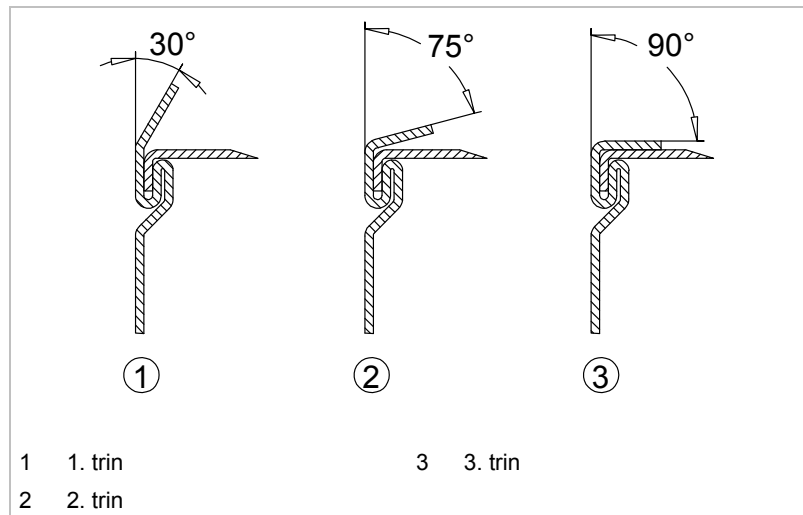
**Falseprocessens rækkefølge**

Falseproces

Fig. 13416

